



## APRESENTAÇÃO

O Toalheiro Hígia é um dispenser plástico de parede para papel toalha interfolhado. Ele pertence à Linha Hígia, composta também por saboneteira e dispensers para papel higiênico. É importante conhecer alguns aspectos do produto antes de utilizá-lo, para que não comprometa a garantia em virtude de negligência, má utilização e reparos não autorizados.

## ADVERTÊNCIAS PARA SEGURANÇA

Antes de instalar e utilizar Toalheiro Hígia, leia atentamente este manual, certificando-se de sua compreensão e realizando somente procedimentos nele descritos.

## INSTALAÇÃO E INSTRUÇÕES DE USO

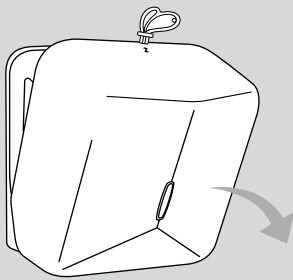

1. Pressione a trava com a chave plástica para abrir o toalheiro;

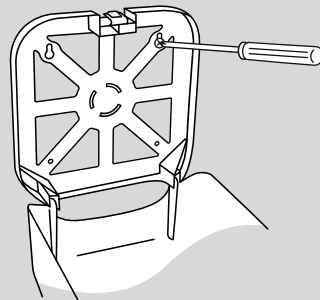

2. Faça as marcações, fure a parede, insira as buchas e fixe com os parafusos;

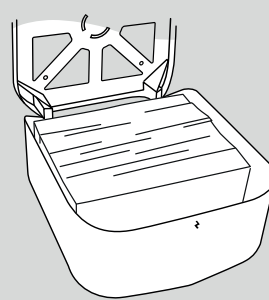

3. Abasteça com um fardo de papel toalha. Feche o equipamento;

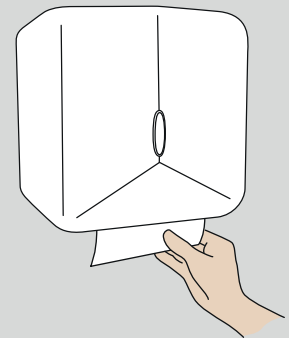

4. Puxe as folhas para baixo, uma por uma.

## CARACTERÍSTICAS TÉCNICAS

Códigos / EAN-13: 005998 / 7898599163359 (branca)	Peso líquido: 0,500 kg
005999 / 7898599163366 (grafite)	Matéria prima: Plástico PS
006000 / 7898599163373 (preto)	Capacidade: até 500 folhas
Dimensões: 24,5 x 24,5 x 13,0 cm	NCM: 3922.90.00
PEÇAS DE REPOSIÇÃO: Chave plástica	ACOMPANHA: Chave, 2 parafusos e 2 buchas para fixação

## LIMPEZA E MANUTENÇÃO DO PRODUTO

- Para limpeza, utilize água e detergente neutro. Seque com pano macio;
- Não utilize produtos corrosivos e/ou abrasivos;
- A capacidade do produto pode variar de acordo com a gramatura do papel.

## AVISOS IMPORTANTES

É extremamente importante seguir corretamente os procedimentos de limpeza para conservar a integridade, manter o bom funcionamento e prolongar a vida útil do produto.

## TERMOS DE GARANTIA

Garantia de **3 meses** legais contra defeitos de fabricação, válida a partir da data da compra.

As questões abaixo estão FORA do termo de garantia:

- Uso indevido do equipamento;
- Instalação inadequada do equipamento;
- Danos causados por reparo feito por pessoa não habilitada;
- Danos causados por falta de limpeza periódica ou limpeza com produto inadequado;
- Incêndio, enchente e outros acidentes naturais.

## SOBRE OS CUSTOS:

- Dentro do período de garantia, todos os custos são por conta da BIOVIS;
- Em caso de garantia contratual, apenas os custos de transporte são cobrados do cliente;
- Fora do período de garantia, os custos das peças e transporte são cobrados do cliente.

## ASSISTÊNCIA TÉCNICA

Todo o procedimento de assistência técnica é realizado pela própria BIOVIS, a fim de garantir a originalidade das peças, qualidade no serviço e o melhor custo-benefício, haja visto que não cobramos pelo serviço, caso o produto esteja no período de garantia.



Entre em contato pelos canais de atendimento:

(44)3523-7884 / 99973-0029 / [assistencia@biovis.com.br](mailto:assistencia@biovis.com.br)

[www.biovis.com.br](http://www.biovis.com.br)