



APRESENTAÇÃO

O Porta Rolão Ag+ é um dispenser plástico de parede para papel higiênico do tipo “rolão”. Ele pertence à Linha Ag+, composta por saboneteira, toalheiro e dispenser caicai.

É importante conhecer alguns aspectos do produto antes de utilizá-lo, para que não comprometa a garantia em virtude de negligência, má utilização e reparos não autorizados.

ADVERTÊNCIAS PARA SEGURANÇA

Antes de instalar e utilizar Porta Rolão Ag+, leia atentamente este manual, certificando-se de sua compreensão e realizando somente procedimentos nele descritos.

INSTALAÇÃO E INSTRUÇÕES DE USO

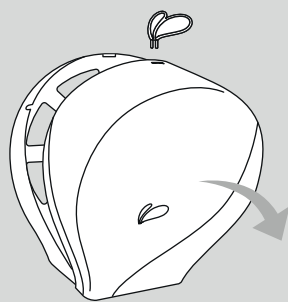

1. Pressione a trava com a chave plástica para abrir a o equipamento;

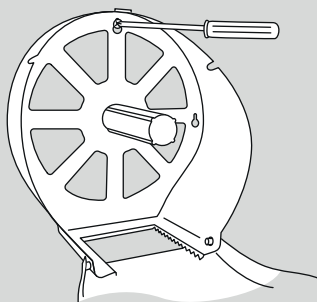

2. Faça as marcações, fure a parede, insira as buchas e fixe com os parafusos;

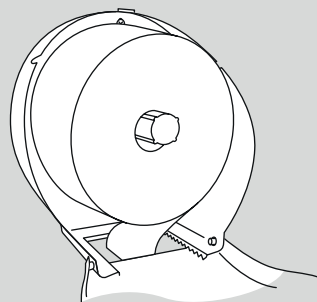

3. Abasteça com um rolo de papel higiênico. Feche o equipamento;

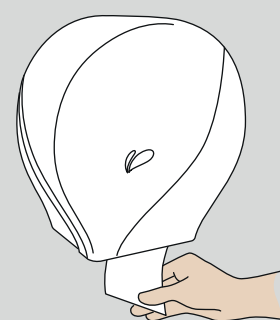

4. Puxe o papel e corte na parte serrilhada.

CARACTERÍSTICAS TÉCNICAS

Código: 001071	Capacidade: rolo de até 300m*
Dimensões: 27,5 x 27,0 x 12,5 cm	Saída do papel: 10,0 x 11,0cm
Peso líquido: 0,532kg	NCM: 3922.90.00
Matéria prima: Plástico PS	EAN-13: 7898599160778
PEÇAS DISPONÍVEIS PARA REPOSIÇÃO: Chave plástica	ACOMPANHA: Chave plástica, 3 parafusos e 3 buchas para fixação

*a capacidade pode variar de acordo com a gramatura do papel.



Assistência Técnica Biovis:
(44)3523-7884 / 99973-0029 - assistencia@biovis.com.br
www.biovis.com.br / Campo Mourão - PR

LIMPEZA E MANUTENÇÃO DO PRODUTO

- Para limpeza externa, utilize pano umedecido com água e detergente neutro. Seque com pano macio;
- Não utilize produtos corrosivos e/ou abrasivos.

AVISOS IMPORTANTES

- É extremamente importante seguir corretamente os procedimentos de limpeza para conservar a integridade, manter o bom funcionamento e prolongar a vida útil do produto.

TERMOS DE GARANTIA

Garantia de **3 meses** legais contra defeitos de fabricação, válida a partir da data da compra.

As questões abaixo estão FORA do termo de garantia:

- Uso indevido do equipamento;
- Instalação inadequada do equipamento;
- Danos causados por reparo feito por pessoa não habilitada;
- Danos causados por falta de limpeza periódica ou limpeza com produto inadequado;
- Incêndio, enchente e outros acidentes naturais.

SOBRE OS CUSTOS:

- Dentro do período de garantia, todos os custos são por conta da BIOVIS;
- Em caso de garantia contratual, apenas os custos de transporte são cobrados do cliente;
- Fora do período de garantia, os custos das peças e transporte são cobrados do cliente.

ASSISTÊNCIA TÉCNICA

Todo o procedimento de assistência técnica é realizado pela própria BIOVIS, a fim de garantir a originalidade das peças, qualidade no serviço e o melhor custo-benefício, haja visto que não cobramos pelo serviço, caso o produto esteja no período de garantia.

Entre em contato pelos canais de atendimento (44)3523-7884 / 99973-0029 / assistencia@biovis.com.br.

